



VOORKIEMSYSTEEM JOPPE®

HANDLEIDING

Een goed begin is het halve werk



kiemrek Sprinter2



kiemrek Classic

Voorkiemsysteem Joppe
Nolleweg 3
3248 LE Melissant
Nederland

Tel. +31 (0) 187 601212
E-mail: info@voorkiemen.nl
Internet: www.voorkiemen.nl

versie 2019-11

Inhoudsopgave	2
• Aan de gebruikers	3
• Gebruiksdoel	3
• Garantie en aansprakelijkheid	4
• Algemene instructie voor alle modellen	5
• Gebruiksaanwijzing en veiligheidsvoorschriften	5
• Werkwijze kiemrek Sprinter2	6
• Werkwijze kiemrek Classic	9

Dealer voor Nederland en België:

C. Joppe
Nolleweg 3
3248 LE MELISSANT
Nederland

Voorkiemzak® en "Voorkiemsysteem Joppe®" zijn geregistreerde merken van C. Joppe.

Fabrikant van **kiemrekken, vanghaak, afstandhouder model Flex, draagstangen en steunpoten** voor zover uit de originele factuur blijkt:

WIFO-Anema BV
Hegebeintumerdyk 37
9172 GP FERWERT

Leveringsvoorwaarden van WIFO-Anema BV: versie van de METAALUNIE geldig op het moment van orderbevestiging, indien er geen orderbevestiging is, geldt de factuurdatum.

U kunt de leveringsvoorwaarden vinden op www.voorkiemen.nl of u kunt ze gratis ontvangen van Joppe.

Leverancier **voorkiemzakken®**, voor zover uit de originele factuur blijkt:

TradeMax Wolf
de Amert 204
5460 AA VEGHEL

Leveringsvoorwaarden van TradeMax Wolf : Eurojute, versie geldig op het moment van orderbevestiging, indien er geen orderbevestiging is, geldt de factuurdatum.

U kunt deze vinden op www.voorkiemen.nl of u kunt deze gratis ontvangen van Joppe.

Aan de gebruikers

U heeft een goede keus gedaan met het aanschaffen van Voorkiemsysteem Joppe® . U kunt nu met weinig arbeid uw aardappelen op een moderne manier voorkiemen. Dit Voorkiemsysteem bestaat uit **voorkiemrekken** en **voorkiemzakken**®.

Als accessoires bestaan een vanghaak om deze rekken op te lichten, afstandhouders om de voorkiemzakken® tijdens het vullen open te houden.

Door de unieke constructie vragen de voorkiemrekken en voorkiemzakken® een minimum aan onderhoud.



LET OP:

Voordat iemand gaat werken met Voorkiemsysteem Joppe® , dient eerst deze handleiding grondig bestudeerd te worden. Dit om een veilige, storingsvrije werking te garanderen.

Bewaar dit boekje zorgvuldig, zodat het altijd als raadgever na te slaan is. Mochten er onverhoopt nog moeilijkheden optreden of zouden er vragen overblijven na het lezen van deze handleiding, dan kunt u zich het beste wenden tot uw dealer. Deze zal u graag van dienst zijn.

Gebruiksdoel

Voorkiemrekken zijn uitsluitend geschikt voor het bewaren en transporteren van aardappelen mits het totaalgewicht van de lading niet groter is dan 1.300 kg. bij Classic kiemrekken en kistenrekken. 1.400 Kg bij Sprinter2 kiemrekken en kistenrekken. Elk voorkiemrek dient met de standaard vanghaak, bevestigd en vergrendeld aan het lepels van heftruck of hefmast, vervoerd te worden.



LET OP:

De capaciteit van de heftruck of hefmast moet groter zijn dan het totaal van de massa van voorkiemrek, vanghaak en inhoud van de voorkiemzakken® . De massa van heftruck of hefmast moet minimaal 50% meer zijn dan de totale massa van voorkiemrek, vanghaak en inhoud van de voorkiemzakken® .

Voorkiemsysteem Joppe® mag beslist niet worden gebruikt voor personenvervoer!

Tijdens het transporteren van lege Classic kiemrekken op een wagen dienen deze deugdelijk te worden vastge- maakt en moeten alle losse uitschuifkokers uit de rekken worden genomen en veilig worden opgeborgen.

Garantie en aansprakelijkheid

WIFO-Anema BV staat in voor de deugdelijkheid van de geleverde artikelen wat betreft materiaal en/of constructiefouten. Deze garantie beperkt zich echter in alle gevallen tot het kosteloos vervangen of repareren van het defecte artikel of deel daarvan. WIFO-Anema BV kan niet verantwoordelijk worden gesteld voor enige schade of kosten, voortvloeiende uit een ondeugdelijke levering en/of binnen de garantietermijn defect raken van de door WIFO-Anema BV geleverde artikelen.

De garantietermijn van alle typen voorkiemrekken, vanghaak, koppelstukken Mini en Flex, draagstangen en steunpoten bedraagt één jaar.

TradeMax Wolf staat in voor de deugdelijkheid van de voorkiemzakken®. De garantietermijn is drie jaar.

Als voorwaarde gelden deze garanties alleen bij de volgende gebruiks- en opslagmethode:

- a) De voorkiemzakken®, kiemrekken en accessoires worden alleen gebruikt voor het voorkiemen van aardappelen.
- b) De voorkiemzakken® moeten buiten de periode van het voorkiemen, zijn opgeslagen buiten bereik van zonlicht, chemicaliën en ongedierte. Bij andere toepassingen gelden de garantievoorwaarden die bij aankoop schriftelijk worden afgesproken.

Alle personen die Voorkiemsysteem Joppe® gebruiken en/of er aan werken (monteren, afstellen, onderhoud, enz.) moeten vooraf deze handleiding, ter voorkoming van gevaar, lezen en de aanwijzingen opvolgen. Voorkiemsysteem Joppe® mag bovendien uitsluitend voor het in de handleiding beschreven gebruiksdoel worden gebruikt. Dit houdt ook het volgende in:

Er mag uitsluitend volgens de aanwijzingen en binnen de functionele begrenzings (bijv. max. totaalgewicht) worden gewerkt zoals die in montage-, bedienings-, onderhouds- en reparatievoorschriften, inclusief de geldige errata en supplementen zijn vastgelegd.

Er moet met deugdelijk en goed gereedschap worden gewerkt.

Er mogen uitsluitend originele delen worden gebruikt voor vervanging en volgens voorschrift worden gemonteerd.

Kiemrekken mogen uitsluitend gestapeld worden op een vlakke, harde vloer. De kiemrekken modellen Classic kiemrekken mogen niet hoger dan 2 hoog gestapeld worden. Sprinter kiemrekken mogen in de schuur 3 hoog en buiten 2-hoog gestapeld worden.
De borgingsbouten en moeren moeten goed zijn aangedraaid.

De ter plaatse geldende voorschriften t.a.v. ongevallenpreventie, veiligheid, verkeer en transport moeten worden opgevolgd.

Er mogen uitsluitend personen met en/of aan Voorkiemsysteem Joppe® werken die het systeem kennen en van de mogelijke gevaren op de hoogte zijn.

Veranderingen aan alle typen voorkiemrekken, vanghaak, afstandhouders model Flex, draagstangen en steunpoten die niet schriftelijk door WIFO-Anema BV zijn goedgekeurd, sluiten elke aansprakelijkheid van WIFO-Anema BV ten aanzien van mogelijke schade uit.

Veranderingen aan voorkiemzakken® die niet schriftelijk door TradeMax Wolf zijn goedgekeurd, sluiten elke aansprakelijkheid van TradeMax Wolf ten aanzien van mogelijke schade uit.

Het niet opvolgen van bovenstaande regels geldt als zware nalatigheid, waardoor elke aansprakelijkheid van WIFO-Anema BV en TradeMax Wolf voor alle daaruit voortvloeiende gevolgen vervalst: Het risico ligt dan geheel en uitsluitend bij de gebruiker.

Algemene instructie voor alle modellen kiemrekken

Voorkiemsysteem Joppe® bestaat uit voorkiemzakken® en 2 modellen kiemrekken. nl :

- 1) kiemrek Sprinter2
- 2) kiemrek Classic

Hieronder vindt u de algemene instructie die voor ieder model kiemrek geldt.
Verder in deze handleiding vindt u per kiemrek de instructie. Lees alles goed door.

Gebruiksaanwijzing en veiligheidsvoorschriften

Gebruik voor het werken met Voorkiemsysteem Joppe® altijd **deugdelijke** voorkiemrekken en voorkiemzakken® .

Pas de **rijsnelheid** aan, aan het veilig gebruik van dit systeem.

Vergrendel de vanghaak met de borgketting !!

Zorg altijd dat de volgende onderdelen stevig zijn aangedraaid:

Sprinter2 kiemrek: De vier bouten van het draaipunt en borgpennen van het kiemrek en de eindstoppen.

Classic kiemrek: De borg vleugelmoeren, waardoor de staande poten vast staan

Het **in- en uitschuiven** van de buitenste voorkiemzakken® kan eenvoudig met de hand gebeuren.

Als hulpmiddel kan een massief ronde stang van ongeveer 600 mm lengte in de buizen gestoken worden.
Uw kracht om de voorkiemzakken® op het rek te leggen wordt zo sterk vergroot.

Als u gaat **stapelen** moet u er voor zorgen dat het onderste rek op een vlakke, harde vloer staat.

De aanslagstrippen nr. 11 (zie tekening op pag. 11) moeten binnen de balken nr. 1 vallen. (Sprinter2 kiemrek en Classic kiemrek)

Laad de voorkiemzakken® in het voorkiemrek zodanig gelijkmatig, dat de lading er niet af kan vallen.

Verplaats het voorkiemrek alleen met de vanghaak. Pak het voorkiemrek op, door met de heftruck/hefmast en vanghaak het voorkiemrek op te pakken, en de haken van de vanghaak onder de hoofdbalken te plaatsen en dan het hele rek op te tillen. Verdeel de last zo gelijk mogelijk over de beide vorken.
Houd het zwaartepunt van de last zo dicht mogelijk tegen het vorkenbord.

Laat de hefmast niet naar voren neigen tijdens transport of het lossen om het onverhoeds afglijden van het voorkiemrek van de vorken te voorkomen. Transporteer het voorkiemrek niet hoger dan 20 cm boven de grond om het transportwerktuig zo stabiel mogelijk te houden. Zorg dat er altijd **voldoende druk op alle wielen** van het transportwerktuig blijft rusten; houd dan ook rekening met het verplaatsen van het zwaartepunt tijdens heffen en transport. Let vooral op bij het werken in ruw terrein en op hellingen. Gebruik indien nodig contragewichten en/of dubbellucht wielen. Rem niet plotseling erg sterk zodat er te grote krachten op de vanghaak komen.

Tijdens het transporteren van lege kiemrekken op een wagen dienen deze deugdelijk te worden vastgemaakt en moeten alle losse uitschuifkokers uit de Classic kiemrekken worden genomen en veilig worden opgeborgen.

3.1 Montage voorkiemrek Sprinter2



Leg een links en rechts onderstel op elkaar. Bij de een is het U-profiel langer dan bij de ander. Leg de 2 balken ernaast



Leg de balken in het U-profiel. Steek de 4 bouten door het gat en draai de bout vast.



Til met de vanghaak het Sprinter2 kiemrek op.



Steek nu de 4 borgpennen door de overgebleven gaten. Soms gaat dit goed als het rek hangt, soms helpt het om het rek op de grond te zetten.



Monteer de 4 eindbouten van onder naar boven.



Het Sprinter2 kiemrek is klaar. Steek nu door elke voorkiemzak 2 draagstangen en leg ze op het kiemrek.



Controleer of de koppelstukken van de FLEX afstandhouder op de goede plaats zitten.



Het buitenste koppelstuk haakt achter de bout. (hier een strip)

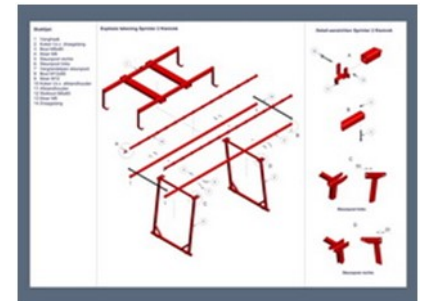

Onderdelen tekening.



Inklappen van een leeg rek.: Klap eerst de poot in van het onderstel met het kortste U-profiel. Borg deze met een haak aan het bovenframe.



Doe dit nu ook met het andere onderstel en leg de lege rekken veilig op elkaar.

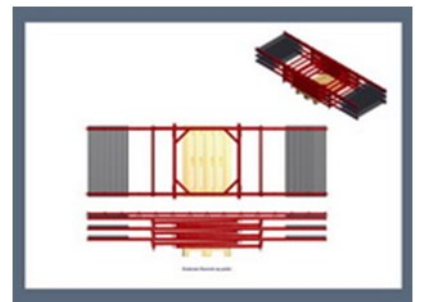

Leg lege Sprinter2 kiemrekken op een stevige pallet. Dit is makkelijk en voorkomt schade aan de lippen van het U-profiel

Werkwijze kiemrek Sprinter2



FLEX afstandhouder: Op twee balken van 4m. Lengte zijn max. 30 koppelstukken gemonteerd. Deze kunt u naar eigen inzicht op de goede plaats zetten.

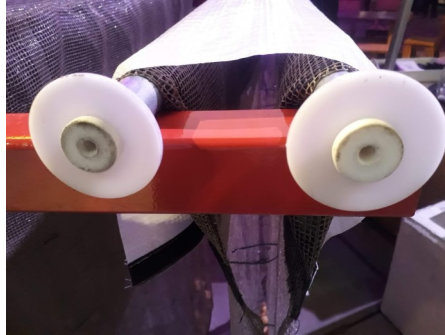

De draagstangen zijn gegalvaniseerd. Op het einde zijn kunststof doppen. Deze hebben een iets wijdere (74 mm.) beugel als afstandhouder nodig.



Zonder te morsen worden de voorkiemzakken snel gevuld.



Rechtstreeks vanuit de big-bag kan ook. De heftruck heeft een verlengde lepel.



3-hoog stapelen.



14 standaard voorkiemzakken. Deze zakken worden gebruikt voor de pootgoedmaat 35-50 mm. 3 zakken buiten de poten en 8 zakken ertussen.



11 brede voorkiemzakken. Deze zakken worden gebruikt voor de pootgoedmaat 35-55 mm. 2 zakken buiten de poten en 7 zakken ertussen.



Wanneer het land ver van de boerderij ligt, kan het transport met de aanhanger gebeuren.



Goed afgeharde kiemen kunnen via de kipper naar het land worden vervoerd.

Werkwijze kiemrek Sprinter2



Om de maat **28-35** goed voor te laten kiemen, kunt u de voorkiemzak smaller maken door houten panlaten, 90 cm. lang, horizontaal aan de buitenkant van de voorkiemzak te steken.



De voorgekiemde poters kunnen evt. via een (kool)kist naar het land worden gebracht.



Door de eenvoudige en sterke klittenbandsluiting kan de pootmachine in 2 minuten gevuld worden.



Een zware trekker met hefmast is heel geschikt om de voorkiemzakken naar het land te brengen. Dit kan alleen via een eigen kavelpad.



Poters met goed afgeharde kiemen worden steeds vaker via de kipper naar het land gebracht.



Bij korte sterke kiemen kan de kipwagen gebruikt worden. Bekende rassen met sterke kiemen zijn o.a. Agria, Victoria, Markies, Redstar, Bildstar.



Lege voorkiemzakken kunnen op de uiteinden van het rek blijven liggen. Sla lege voorkiemzakken op in een donkere plaats.

Surf naar www.voorkiemen.nl

Hier vindt u van elk model kiemrek een duidelijke film en nog vol meer actuele informatie.

Werkwijze kiemrek Classic

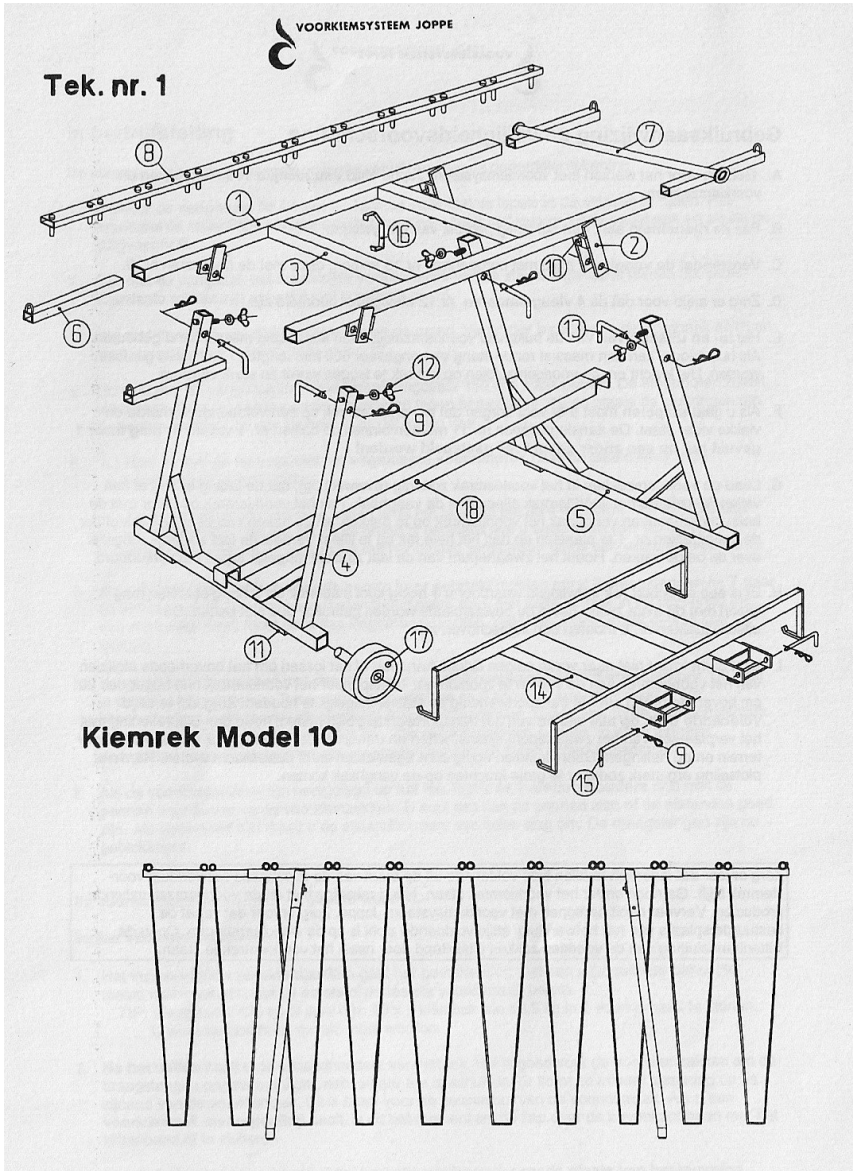

Stapel van 10 opgeklapte Classic kiemrekken. Door de doorlopende strippen bij het draaipunt, liggen de rekken vast op elkaar. Let er op om de opgeklapte rekken trapsgewijs te stapelen, zodat de rekken goed vast komen te liggen.



Een verbindingsstrip koppelt de onderste draagbalk met de bovenste draagbalk.

Monteer de vanghaak. Nr. 14. aan de lepels van de heftruck door met de lepels in de sloeven te rijden. Aan de vanghaak zit een borgketting, sla deze om het vorkenbord en borg deze in het sleufgat op de vanghaak.

Pak met de vanghaak het ingeklapte voorkiemrek van de stapel ingeklapte rekken op. (foto 9)
Deze ingeklapte rekken zijn geborgd met borghaak nr. 16. (foto 10)

Leg met de vanghaak dit ingeklapte rek op de grond.
Verwijder handmatig de borghaak nr. 16 en de 4 vleugelmoeren nr. 12.

Licht nu met de vanghaak het voorkiemrek ongeveer 150 cm. naar boven. De steunpoten zullen uitklappen. Druk nu de steunpoten tegen borgplaat nr.10.

Draai de **vleugelmoeren** nr. 12 stevig vast.

Verbindingsbalk nr. 18 is niet nodig.

Werkwijze kiemrek Classic

Rij nu met de heftruck met het uitgeklapte voorkiemrek naar de plaats waar u de voorkiemzakken wilt vullen.



De koppelstukken verbinden de draagstangen.



Afstandsbediening geeft veel gemak.



Vullen vanuit een big-bag. Met een verlengde lepel aan de heftruck gaat dit goed.



Steek per voorkiemzak, twee draagstangen door de omslag. Leg de voorkiemzakken met draagstangen op het kiemrek classic.

10 brede voorkiemzakken per kiemrek:

Tussen de twee dwarsbalken nr. 3 komen **twee** voorkiemzakken.

De **uitschuifbare balken** worden elk ongeveer **65 cm. uitgeschoven**. U verdeelt zo de voorkiemzakken evenredig over de bovenkant van het rek. Zie tekening.



13 smalle voorkiemzakken per kiemrek:

Plaats **3** voorkiemzakken tussen de dwarsbalken nr. 3. Vul de rest evenredig uit over het kiemrek.

De **uitschuifbare balken** worden elk ongeveer **65 cm. uitgeschoven**. U verdeelt zo de voorkiemzakken evenredig over de bovenkant van het rek. Zie tekening.

Alle voorkiemzakken zo open mogelijk neerleggen zodat de draagstangen van 2 voorkiemzakken tegen elkaar aankomen.



In opslag blijven de draagstangen in de voorkiemzakken.

Deze kunnen op het ingeklapte kiemrek blijven liggen. De balken zijn ongeveer 50 cm. uitgeschoven.

Voor **verder gebruik** van het Classic rek kijkt u op de pagina van het Sprinter rek zoals beschreven op pagina 7 en 8.

Surf naar www.voorkiemen.nl

Hier vindt u van elk model kiemrek een duidelijke film en nog veel meer actuele informatie.